

&lt;- Indietro

Avanti -&gt;

ID Documento 104056

Commenti

Stampa

# Sollevamento normale e con il martinetto del veicolo

## PRECAUZIONI

**Per prevenire casi di lesioni alle persone, utilizzare sempre i supporti del martinetto se si opera dentro e sotto qualsiasi veicolo che sia sostenuto solo da un martinetto.**

## PRECAUZIONI

**Per prevenire danni al veicolo, gravi lesioni personali o morte durante lo smontaggio di un componente principale dal veicolo, quando il veicolo è sostenuto da un apparecchio di sollevamento, reggere il veicolo con dei cavalletti a martinetto all'estremità opposta a quella da cui vengono smontati i componenti.**

## AVVERTENZE

Quando si appoggia o si solleva un veicolo in corrispondenza delle guide laterali del telaio o di altri punti di sollevamento indicati, accertarsi che le pastiglie di sollevamento non entrino in contatto con il convertitore catalitico, i tubi freno o i condotti carburante. Se tale contatto si verifica, il veicolo potrebbe danneggiarsi o le sue prestazioni potrebbero essere insoddisfacenti.

Prima di iniziare la procedura di sollevamento, accertarsi che il veicolo si trovi su una superficie pulita, rigida e piana. Accertarsi che tutte le attrezzature per il sollevamento siano conformi alle specifiche di peso e siano in buone condizioni di funzionamento. Accertarsi che tutti i carichi del veicolo siano distribuiti uniformemente e ben fissati. Se il veicolo poggia unicamente sui longheroni laterali del telaio, accertarsi che l'attrezzatura di sollevamento non eserciti sollecitazioni eccessive o indebolisca i longheroni laterali del telaio.

Se si utilizza un qualsiasi altro metodo di sollevamento al di fuori di quelli citati, prestare attenzione a non danneggiare i serbatoi carburante, l'impianto di scarico o il sottoscocca.

## AVVERTENZE

Nel sollevare la parte anteriore del veicolo, assicurarsi che il martinetto o il pattino di sollevamento del martinetto non entrino in contatto con la fascia anteriore, la presa d'aria della fascia anteriore o i parafranghi anteriori. Questo contatto potrebbe danneggiare il veicolo. Quando si solleva il veicolo utilizzando i punti di appoggio anteriori, potrebbe essere necessario uno spazio maggiore per i punti di appoggio.

## FIGURA Punti di appoggio sollevamento veicolo(c)

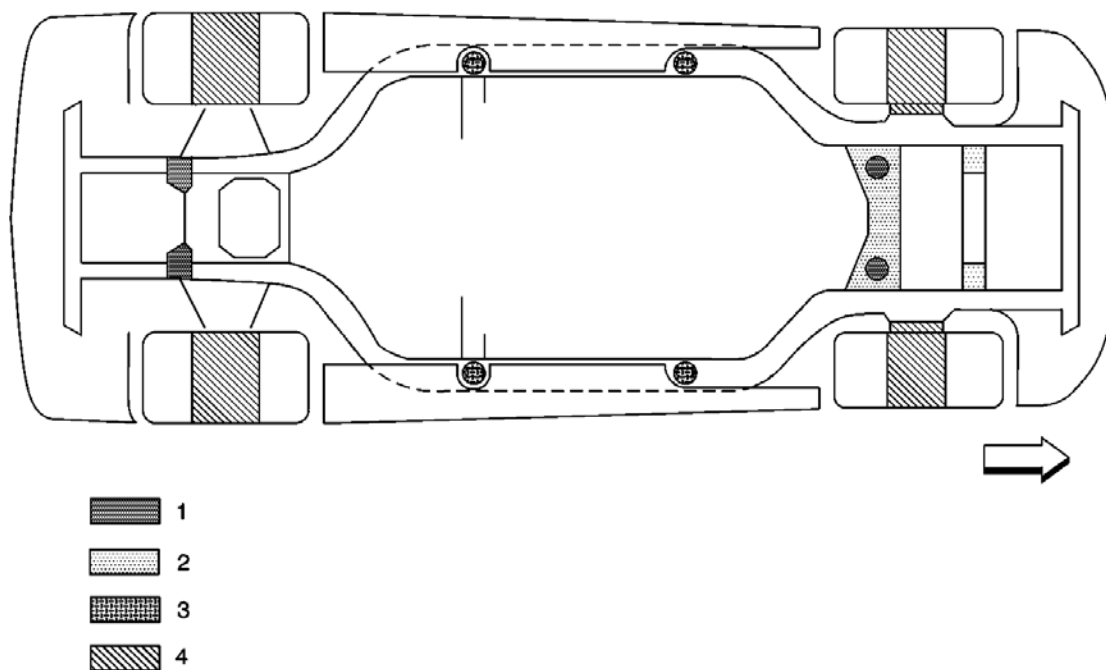

- (1) Punti di appoggio sollevamento veicolo preferibili
- (2) Punti di appoggio sollevamento veicolo alternativi
- (3) Punti di appoggio di contatto ponte di sollevamento con telaio, punti di appoggio veicolo alternativi
- (4) Punti di appoggio contatto ponte di sollevamento con sospensioni

#### Sollevamento veicolo— ponte si sollevamento con contatto sul telaio

#### **Attrezzi necessari**

[J 43625](#) Adattatore pattino di sollevamento

#### **Pattini anteriori del sollevatore**

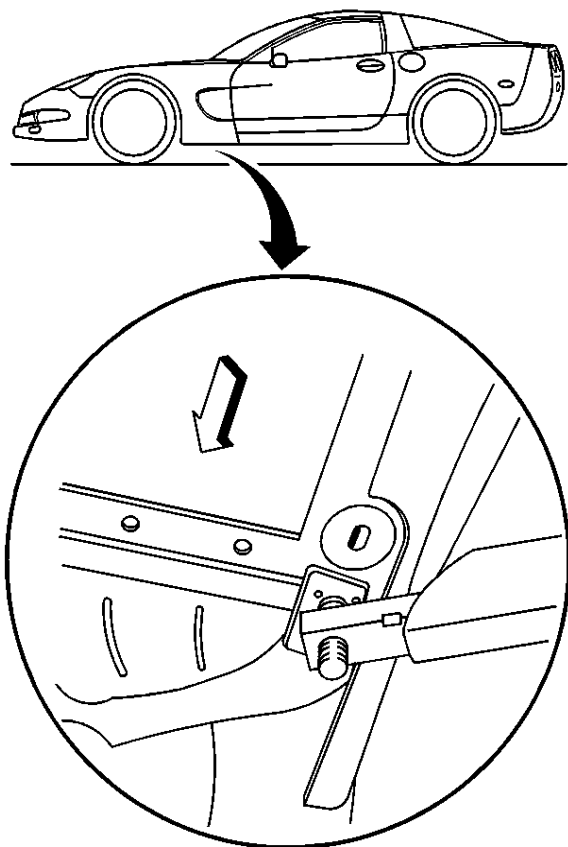

### **ATTENZIONE**

I pattini anteriori del sollevatore non devono toccare il batticalcagno, i parafanghi anteriori o il codolino del fondoscozza.

Posizionare i pattini anteriori (del ponte sollevatore) nel modo seguente:

- Al di sotto o immediatamente davanti ai rinforzi asole di trasporto longherone telaio anteriore.
- I lati lunghi dei pattini del ponte di sollevamento devono essere paralleli ai longheroni anteriori.

### **Pattini posteriori del sollevatore**

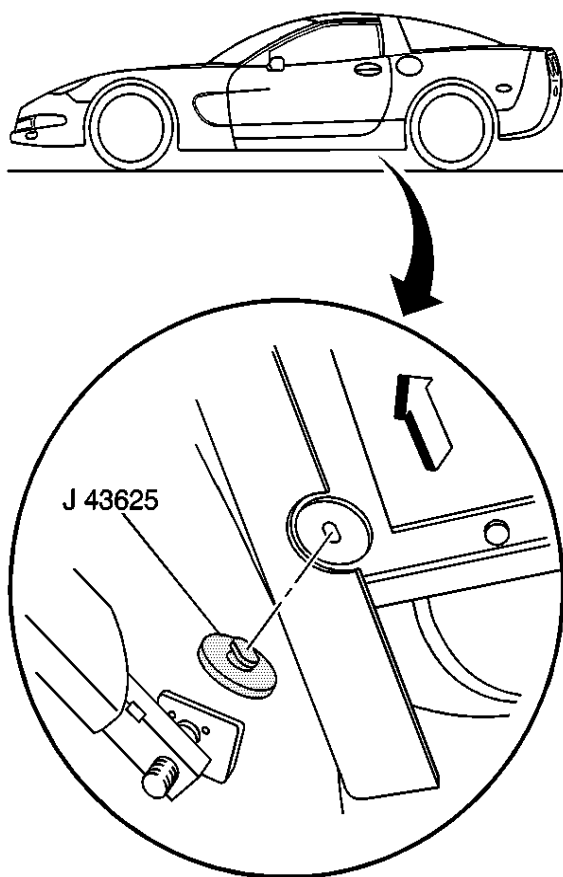

### ATTENZIONE

- I pattini posteriori del sollevatore non devono toccare i rinforzi tra batticalcagno e la parte esterna dell'asola di bloccaggio del longherone telaio.
- I pattini posteriori del sollevatore non devono toccare il codolino del fondoscocca.

Inserire [J 43625](#) nelle asole di trasporto sul longherone telaio posteriore, bloccare in posizione i pattini di sollevamento posteriori, come segue:

- sotto [J 43625](#)
- I lati lunghi dei pattini del ponte sollevatore devono essere perpendicolari a [J 43625](#).

### Sollevamento veicolo— ponte di sollevamento con contatto sulla sospensione

#### Sollevatore anteriore

Posizionare il sollevatore anteriore (contatto sulla sospensione) al di sotto del bordo esterno dei bracci di regolazione inferiori della sospensione anteriore.

#### Sollevatore posteriore

Posizionare il sollevatore posteriore (contatto sulla sospensione) al di sotto dei gruppi pneumatico e ruota posteriore.

### Sollevamento veicolo

Quando si solleva un veicolo con il martinetto in dotazione sul veicolo oppure da officina, bloccare le ruote all'estremità opposta a quella che si sta sollevando. Usare dei cavalletti a martinetto per garantire un maggiore appoggio.

#### sotto i longheroni telaio — anteriori

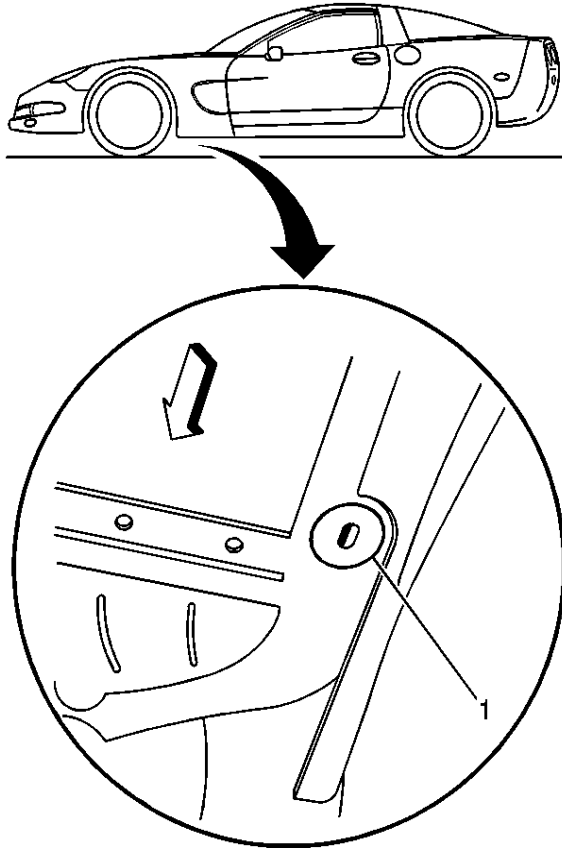

#### **ATTENZIONE**

Utilizzare solo martinetti da officina con pattini di sollevamento del diametro di 64 mm o inferiore, in modo da ridurre la possibilità di contatto accidentale con altri punti del veicolo.

Il pattino di sollevamento del martinetto da officina non deve entrare in contatto con i parafanghi anteriori né con il pannello del pianale.

Posizionare i pattini di sollevamento del martinetto da officina come segue:

sotto i rinforzi delle asole di trasporto longherone telaio (1)

#### sotto i longheroni telaio — posteriori

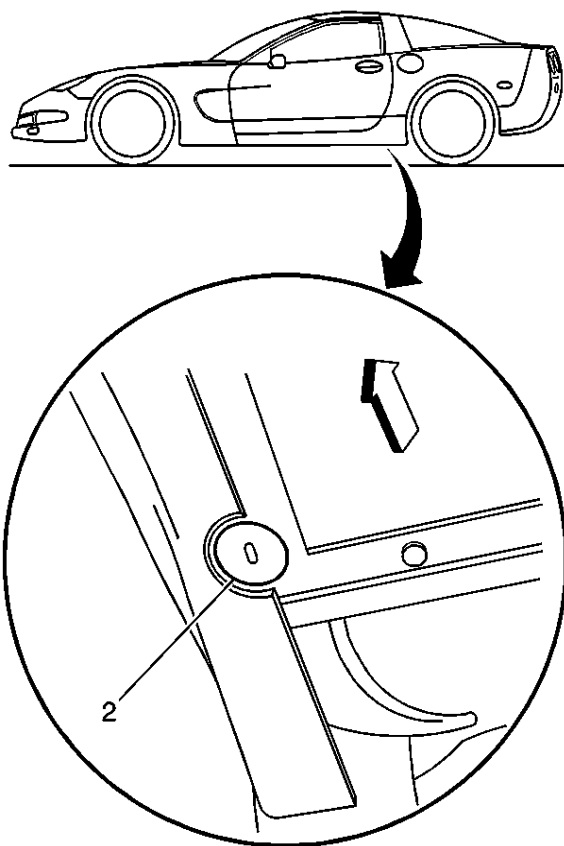

### **ATTENZIONE**

Utilizzare solo martinetti da officina con pattini di sollevamento del diametro di 64 mm o inferiore, in modo da ridurre la possibilità di contatto accidentale con altri punti del veicolo.

Il pattino di sollevamento del martinetto da officina non deve entrare in contatto con i batticalcagno né con il pannello pianale.

Posizionare i pattini di sollevamento del martinetto da officina come segue:

sotto i rinforzi delle asole di trasporto longherone telaio (2)

**sotto la traversa sospensione anteriore — Posizione anteriore preferibile**

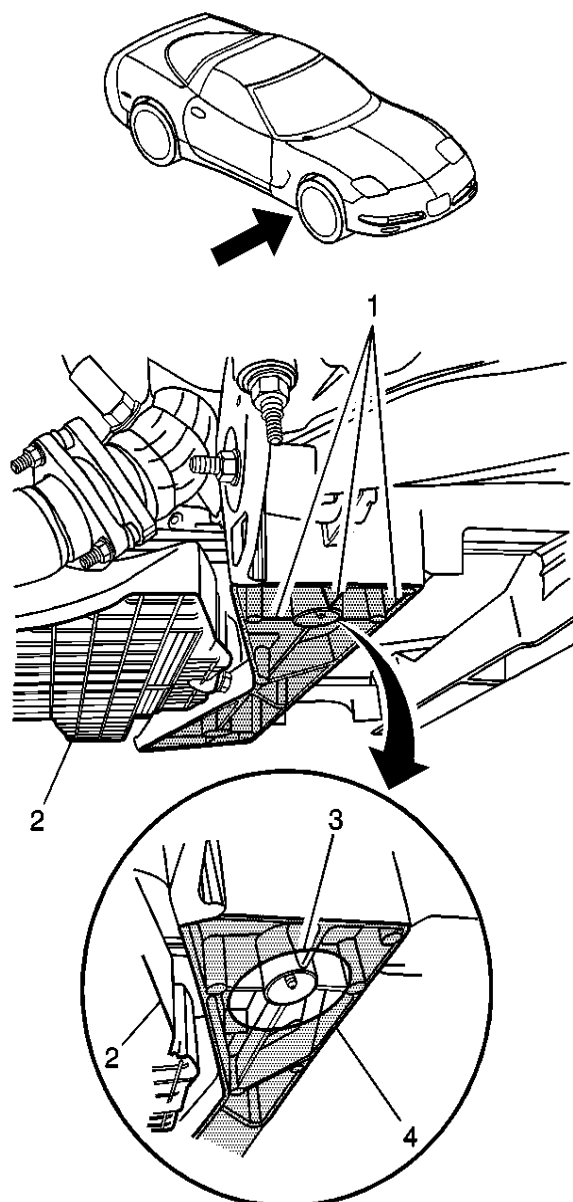

## AVVERTENZE

Nel sollevare la parte anteriore del veicolo, assicurarsi che il martinetto o il pattino di sollevamento del martinetto non entrino in contatto con la fascia anteriore, la presa d'aria della fascia anteriore o i parafranghi anteriori. Questo contatto potrebbe danneggiare il veicolo. Quando si solleva il veicolo utilizzando i punti di appoggio anteriori, potrebbe essere necessario uno spazio maggiore per i punti di appoggio.

## ATTENZIONE

- Il pattino di sollevamento del martinetto da officina non deve entrare in contatto con la coppia olio motore (2) o la molla a balestra monofoglia della sospensione anteriore.
- Osservare attentamente quanto segue:
  - Collocare un blocchetto o un tampone tra il pattino di sollevamento del martinetto e il veicolo.

- Assicurarsi che i pattini di sollevamento del martinetto appoggino su almeno 2 nervature della traversa della sospensione (1).
- Sollevare utilizzando solo le aree di appoggio indicate.

Posizionare i pattini di sollevamento del martinetto da officina come segue:

- Nella posizione migliore (3), se possibile, la zona di contatto deve comprendere almeno 2 nervature della traversa della sospensione(1).
- Nella posizione alternativa (4), se necessario, la zona di contatto deve comprendere almeno 2 nervature della traversa della sospensione(1).

### Sotto la traversa sospensione anteriore — Posizione anteriore alternativa

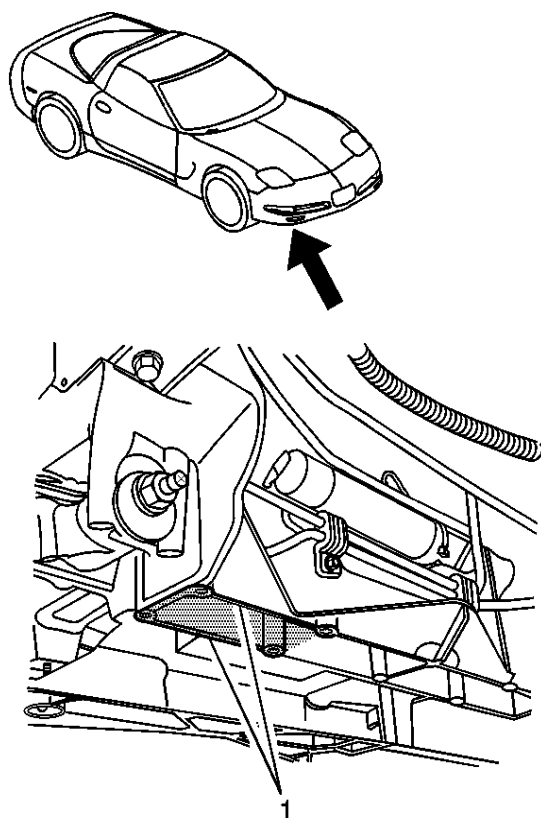

### AVVERTENZE

Nel sollevare la parte anteriore del veicolo, assicurarsi che il martinetto o il pattino di sollevamento del martinetto non entrino in contatto con la fascia anteriore, la presa d'aria della fascia anteriore o i parafranghi anteriori. Questo contatto potrebbe danneggiare il veicolo. Quando si solleva il veicolo utilizzando i punti di appoggio anteriori, potrebbe essere necessario uno spazio maggiore per i punti di appoggio.

### ATTENZIONE

- Il pattino di sollevamento del martinetto da officina non deve entrare in contatto con la molla a balestra monofoglia della sospensione anteriore.



- Osservare attentamente quanto segue:
  - Collocare un blocchetto o un tampone tra il pattino di sollevamento del martinetto e il veicolo.
  - Assicurarsi che i pattini di sollevamento del martinetto appoggino su almeno 2 nervature della traversa della sospensione (1).
  - Sollevare utilizzando solo le aree di appoggio indicate.

Posizionare i pattini di sollevamento del martinetto da officina come segue:

Appoggio su almeno 2 nervature della traversa sospensione (1).

### Sotto la traversa delle sospensioni posteriori

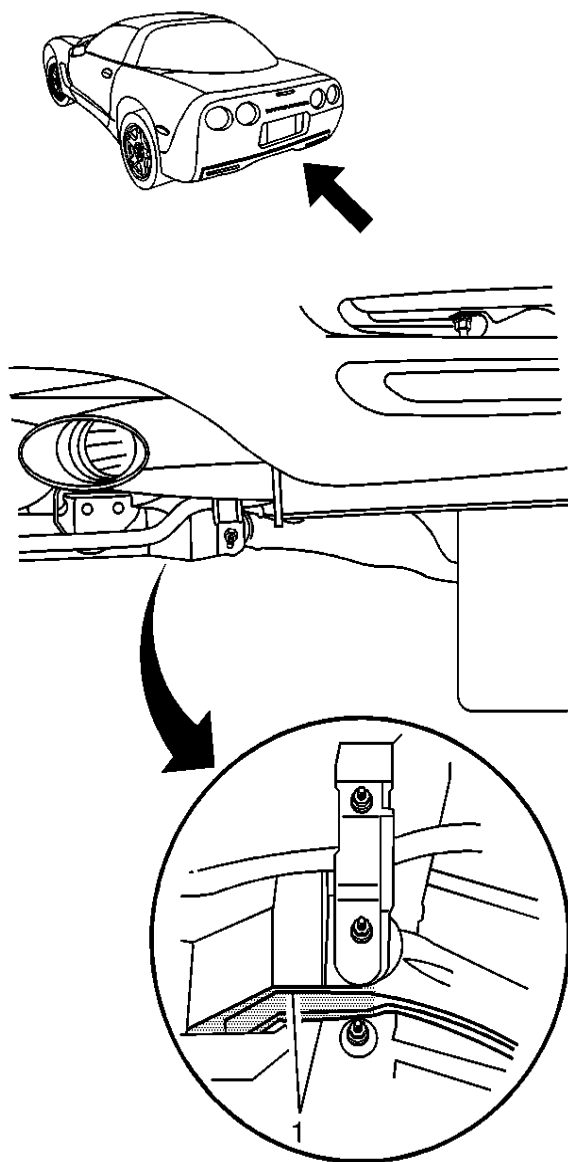

**ATTENZIONE**

- Il martinetto da officina non deve entrare in contatto con la molla a balestra monofoglia della sospensione posteriore.
- Osservare attentamente quanto segue:
  - Collocare un blocchetto o un tampone tra il pattino di sollevamento del martinetto e il veicolo.
  - Assicurarsi che i pattini di sollevamento del martinetto appoggino su almeno 2 nervature della traversa della sospensione (1).
  - Sollevare utilizzando solo le aree di appoggio indicate.

Posizionare i pattini di sollevamento del martinetto da officina come segue:

Appoggio su almeno 2 nervature della traversa sospensione (1).

#### Sostegno del veicolo con cavalletti a martinetto

### **ATTENZIONE**

Non posizionare i cavalletti a martinetto sotto i longheroni del telaio.

**sotto la traversa sospensione anteriore — Posizione anteriore preferibile**

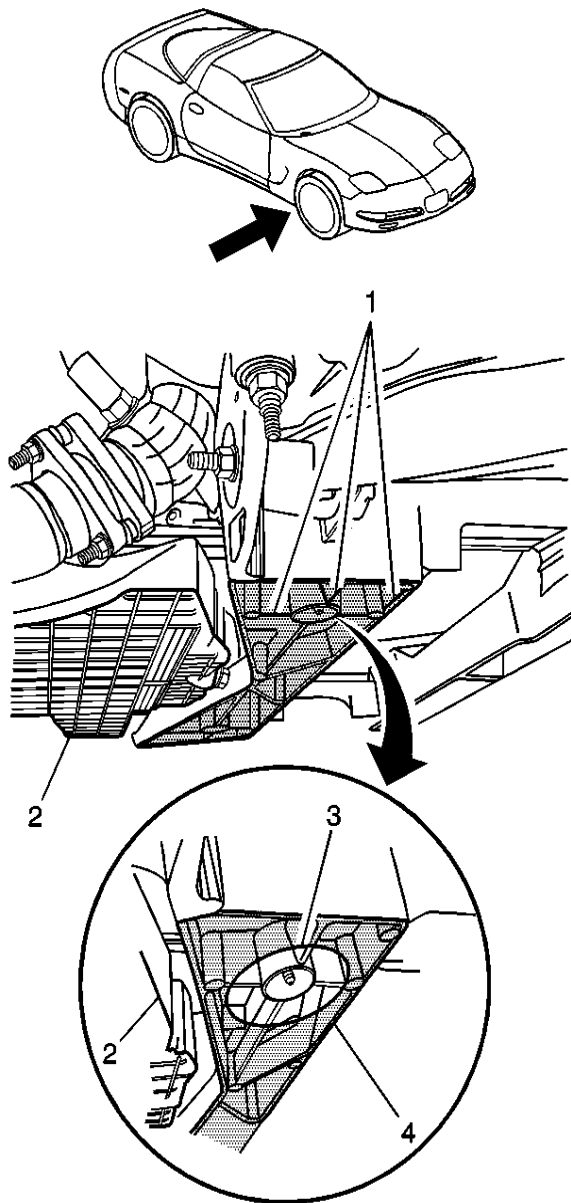

### ATTENZIONE

- I pattini di sostegno dei cavalletti a martinetto non devono entrare in contatto con la coppa olio motore (2) o la molla a balestra monofoglia della sospensione anteriore.
- Osservare attentamente quanto segue:
  - Collocare un blocchetto o un tampone tra il pattino di sollevamento del cavalletto a martinetto e il veicolo.
  - Assicurarsi che i pattini di supporto del cavalletto a martinetto appoggino su almeno 2 nervature della traversa della sospensione (1).
  - Sollevare utilizzando solo i punti di appoggio indicati.

Posizionare i pattini di supporto del cavalletto a martinetto come segue:

- Nella posizione migliore (3), se possibile, la zona di contatto deve comprendere almeno 2 nervature della traversa della sospensione(1).

- Nella posizione alternativa (4), se necessario, la zona di contatto deve comprendere almeno 2 nervature della traversa della sospensione(1).

### Sotto la traversa sospensione anteriore — Posizione anteriore alternativa

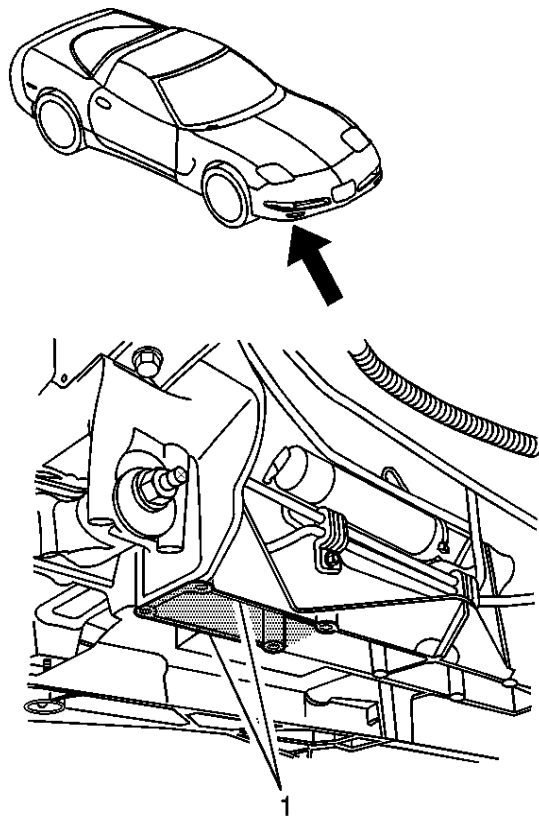

### ATTENZIONE

- I pattini di sostegno dei cavalletti a martinetto non devono entrare in contatto con la molla a balestra monofoglia della sospensione anteriore.
- Osservare attentamente quanto segue:
  - Collocare un blocchetto o un tampone tra il pattino di sollevamento del cavalletto a martinetto e il veicolo.
  - Assicurarsi che i pattini di supporto del cavalletto a martinetto appoggino su almeno 2 nervature della traversa della sospensione (1).
  - Sollevare utilizzando solo i punti di appoggio indicati.

Posizionare i pattini di supporto del cavalletto a martinetto come segue:

Appoggio su almeno 2 nervature della traversa sospensione (1).

### Sotto la traversa delle sospensioni posteriori

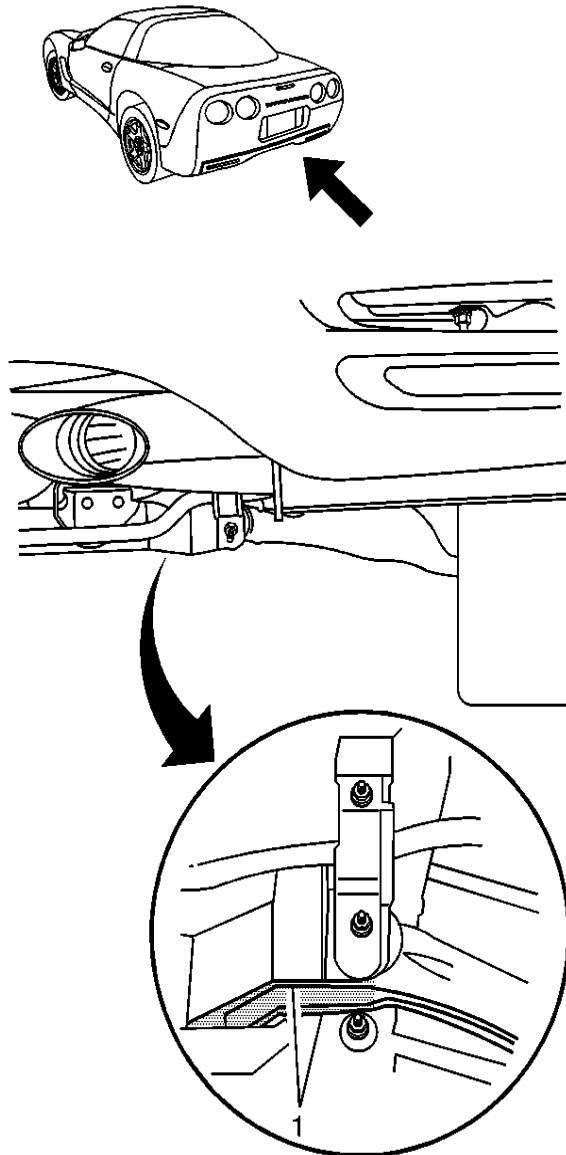

### ATTENZIONE

- I pattini di sostegno dei cavalletti a martinetto non devono entrare in contatto con la molla a balestra monofoglia della sospensione posteriore.
- Osservare attentamente quanto segue:
  - Collocare un blocchetto o un tampone tra il pattino di sollevamento del cavalletto a martinetto e il veicolo.
  - Assicurarsi che i pattini di supporto del cavalletto a martinetto appoggino su almeno 2 nervature della traversa sospensione (1).
  - Sollevare utilizzando solo i punti di appoggio indicati.

Posizionare i pattini di supporto del cavalletto a martinetto come segue:

Appoggio su almeno 2 nervature della traversa sospensione (1).

---

<- Indietro

Avanti ->

**ID Documento 104056**

Commenti

Stampa